

NKLP, NKLТ, ZP

Pneumatisch betätigte, wassergekühlte* Schwinghebel-Punktschweißmaschinen

- universell und vielseitig einsetzbar durch ein breites Armaturenangebot
- hohe Flexibilität
- auch in mechanisch betätigter Ausführung lieferbar
- selbstschmierende Pneumatik-Bauteile

*ein Wasserrückkühler ist im Lieferumfang nicht enthalten!





Von links: ZP, NKLТ, NKLP

P = pneumatisch betätigt
T = mechanisch betätigt

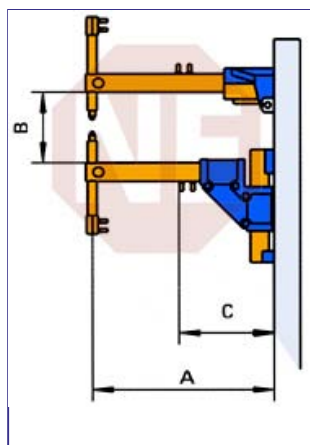
NKLP, NKLT	16	21	26	36	46
Anschlussspannung 1-phasig 50/60 Hz	400 V	400 V	400 V	400 V	400 V
Nennleistung max.	15 kVA	20 kVA	25 kVA	35 kVA	45 kVA
Nennleistung (bei 50% ED)	12 kVA	16 kVA	18 kVA	23 kVA	28 kVA
Max. Schweißleistung	29,3 kVA	36,5 kVA	54,7 kVA	59,2 kVA	75 kVA
Anschlussleistung	10 kVA	12 kVA	14 kVA	20 kVA	24 kVA
Anschlussquerschnitt	6 mm ²	10 mm ²	16 mm ²	16 mm ²	25 mm ²
Sicherung, träge	25 A	25 A	36 A	50 A	63 A
Sekundärspannung	3 V	3,5 V	4,2 V	4,6 V	5,1 V
Sekundär-Kurzschlussstrom	10,6 kA	11,6 kA	14 kA	15,8 kA	17,8 kA
Elektrodenkraft, 6 bar (600 kPa)	180 daN	180 daN	220 daN	260 daN	260 daN
Wasserverbrauch, 3 bar (300 kPa)	3,8 l/min	3,8 l/min	3,8 l/min	3,8 l/min	3,8 l/min
Blechdicke	3 + 3 mm	4 + 4 mm	5 + 5 mm	6 + 6 mm	7 + 7 mm
Ausladung	400 mm	455 mm	455 mm	490 mm	490 mm
Armabstand	173-410 mm	173-410 mm	168-443 mm	163-438 mm	163-438 mm
Abmessungen (B x H x T) mm	330x1200x 920	330x1200x 980	390x1250x 980	390x1250x 1020	390x1250x 1020
Gewicht	117 kg	120 kg	167 kg	179 kg	194 kg



NKLP, NKLT	16	21	26	36	46
A	400 mm	455 mm	455 mm	490 mm	490 mm
Bmin.	173 mm	173 mm	168 mm	163 mm	163 mm
max.	410 mm	410 mm	443 mm	438 mm	438 mm
C	255 mm	255 mm	255 mm	285 mm	285 mm
 Ø	40 mm	40 mm	45 mm	50 mm	50 mm
 Ø	21 mm	21 mm	21 mm	25 mm	25 mm
 Ø	16 mm	16 mm	16 mm	16 mm	16 mm





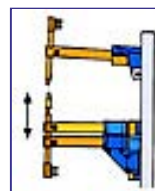

Unterarm horizontal schwenkbar

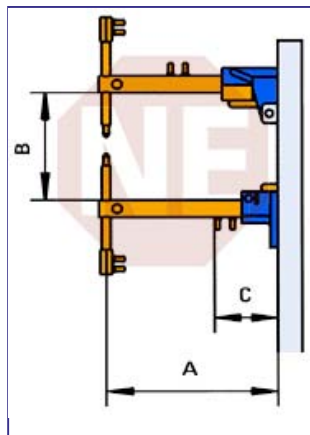

Unterarm stufenlos vertikal höhenverstellbar

ZP, ZT	11	16	21	26
Anschlussspannung 1-phasig 50/60 Hz	400 V	400 V	400 V	400 V
Nennleistung max.	10 kV	15 kV	20 kV	25 kV
Nennleistung (bei 50% ED)	6 kVA	12 kVA	16 kVA	20 kVA
Max. Schweißleistung	16 kVA	23 kVA	31 kVA	41,6 kVA
Anschlussleistung	4 kVA	11 kVA	14 kVA	14 kVA
Anschlussquerschnitt	2,5 mm ²	10 mm ²	10 mm ²	10 mm ²
Sicherung, träge	10 A	32 A	40 A	40 A
Sekundärspannung	2,26 V	2,61 V	3,0 V	3,5 V
Sekundär-Kurzschlussstrom	9 kA	10,2 kA	12,3 kA	13,8 kA
Elektrodenkraft, 6 bar (600 kPa)	180 daN	220 daN	220 daN	220 daN
Wasserverbrauch, 3 bar (300 kPa)	3,8 l/min	3,8 l/min	3,8 l/min	3,8 l/min
Blechdicke	2 + 2 mm	3 + 3 mm	4 + 4 mm	5 + 5 mm
Ausladung	250-350mm	250-600 mm	250-600 mm	250-600 mm
Armabstand	215 mm	215 mm	215 mm	215 mm
Abmessungen (B x H x T) mm	330x1200x760	330x1200x760	330x1200x760	330x1200x760
Gewicht	98 kg	104 kg	115 kg	118 kg



ZP, ZT	11	16	21	26
A min.	250 mm	250 mm	250 mm	250 mm
max..	350 mm	600 mm	600 mm	600 mm
B .	215 mm	215 mm	215 mm	215 mm
C	135 mm	135 mm	135 mm	135 mm
 Ø	40 mm	40 mm	40 mm	40 mm
 Ø	21 mm	21 mm	21 mm	21 mm
 Ø	16 mm	16 mm	16 mm	16 mm

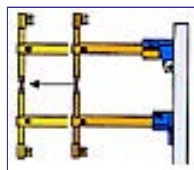

ZP und ZT haben ausziehbare Arme.