

Elektrodenarme

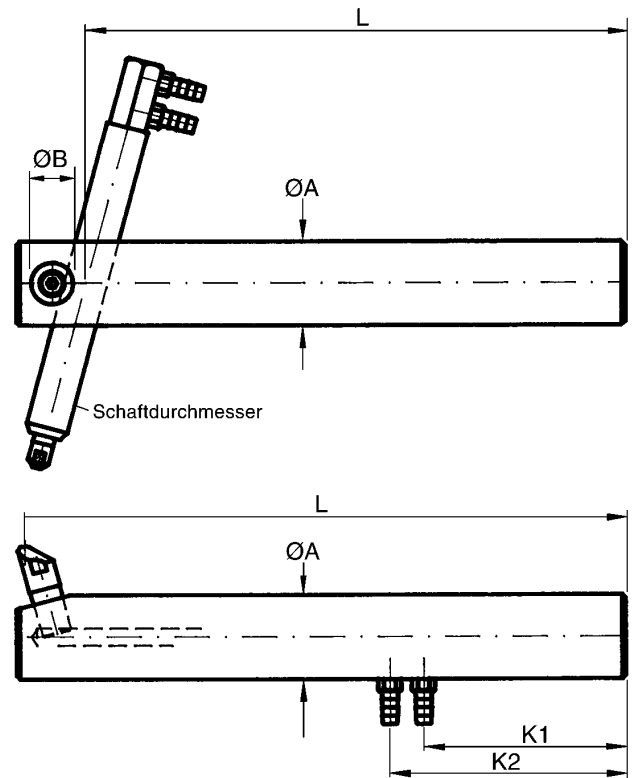
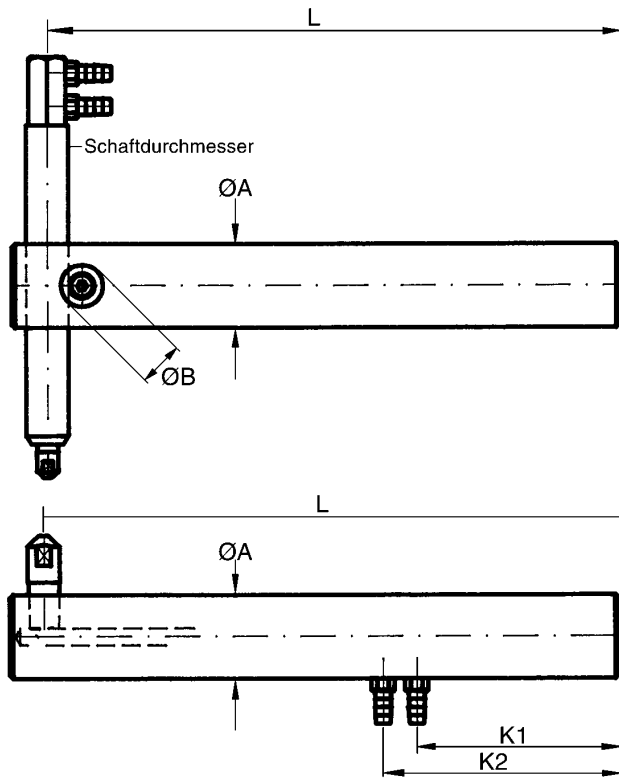

Die Elektrodenarme sind in allen gewünschten Abmessungen und Ausführungen lieferbar.
Bei Bestellung bitte alle wichtigen Maße angeben!

Weitere Ausführungsvarianten:

Standard- ausführungen

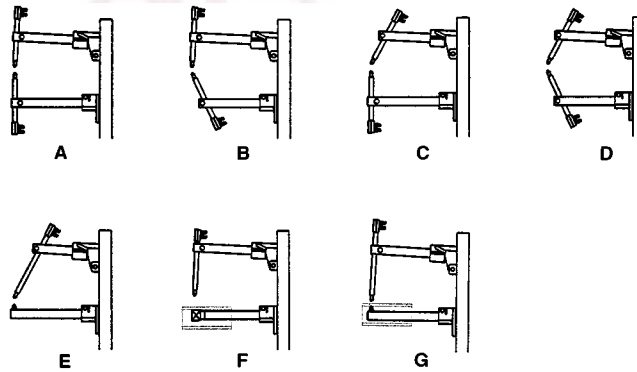

Ausführung mit Königssäule

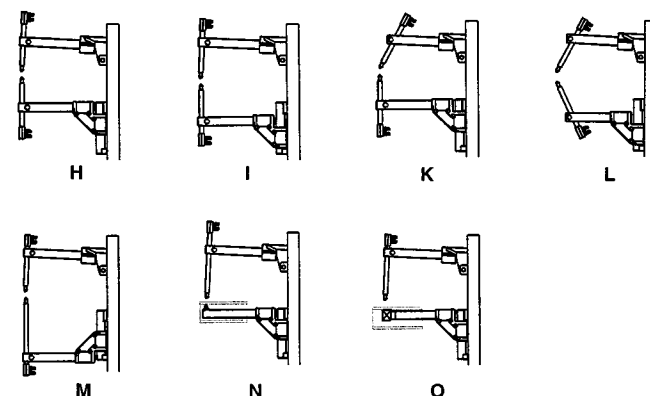

Elektrodenarme

für sämtliche handbetätigten Punktschweißzangen

Runde Ausführung mit Durchmesser 16 oder 18 mm

Vierkant-Ausführung 20 x 20 mm.

Die Elektrodenarme werden standardmäßig mit Klemmnuss und den dazugehörigen Elektroden (Durchmesser 12 mm) mit Kappe ausgeliefert.

Elektroden mit Durchmesser 10 mm und kleiner auf Anfrage.

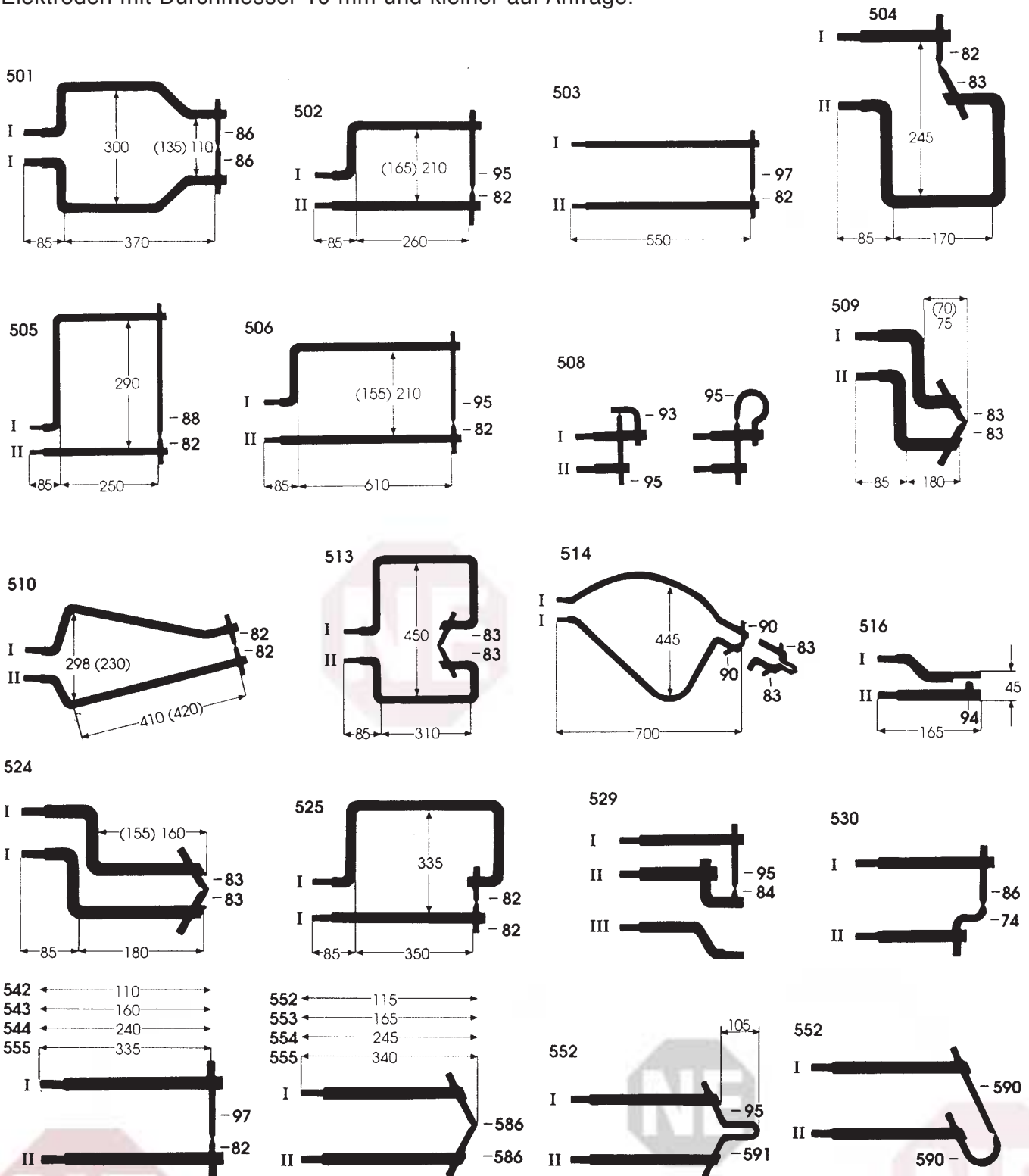

Elektrodenarme

für wassergekühlte NIMAK-X-Punktschweißzangen

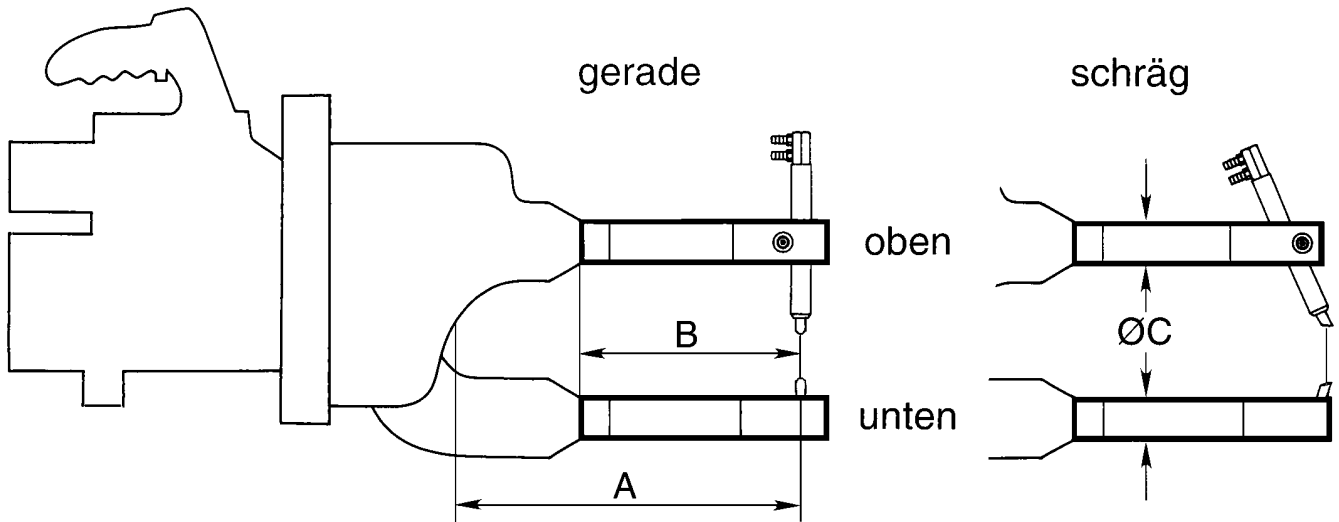

Die Elektrodenarme sind in den Ausführungen oben - gerade, unten - gerade, oben - schräg, unten - schräg und in den angegebenen Abmessungen kurzfristig lieferbar.

A = theoretische Ausladung
B = Armlänge bis Mitte Elektrodenpunkt
C = Durchmesser

Type: A 121-123, L 121-123

Sitzdurchmesser: 25,4 mm

| | | | | | |
|---|-----|-----|-----|-----|-----|
| A | 160 | 200 | 300 | 400 | 500 |
| B | 85 | 125 | 225 | 325 | 425 |
| C | 30 | 30 | 30 | 30 | 30 |

Type: L 181-192

Sitzdurchmesser: 30 mm

| | | | | | | |
|---|-----|-----|-----|------|------|------|
| A | 180 | 220 | 320 | 420* | 520* | 670* |
| B | 85 | 125 | 225 | 325 | 425 | 575 |
| C | 35 | 35 | 35 | 35 | 35 | 35 |

Type: L 193T

Sitzdurchmesser: 32 mm

| | | | | | | | |
|---|-----|-----|-----|------|------|------|------|
| A | 180 | 220 | 320 | 420* | 520* | 670* | 800* |
| B | 85 | 125 | 225 | 325 | 425 | 575 | 705 |
| C | 35 | 35 | 35 | 35 | 35 | 35 | 35 |

Type: L 295T-297T, L 295V-297V

Sitzdurchmesser: 35 mm

| | | | | | | | |
|---|-----|-----|-----|------|------|------|-------|
| A | 280 | 320 | 420 | 520* | 620* | 820* | 1020* |
| B | 125 | 165 | 265 | 365 | 465 | 665 | 865 |
| C | 40 | 40 | 40 | 40 | 40 | 40 | 40 |

Type: L 351-352

Sitzdurchmesser: 48 mm

| | | | | | | |
|---|-----|-----|-----|------|------|-------|
| A | 200 | 300 | 400 | 500* | 800* | 1000* |
| B | 85 | 185 | 285 | 385 | 685 | 885 |
| C | 50 | 50 | 50 | 50 | 50 | 50 |

* ACHTUNG!

Nur verwenden mit Verstärkungshülsen.
Gleich mitbestellen.

Elektrodenarme

für wassergekühlte NIMAK-C-Punktschweißzangen

Die Elektrodenarme sind in den angegebenen Ausführungen und Abmessungen kurzfristig lieferbar.

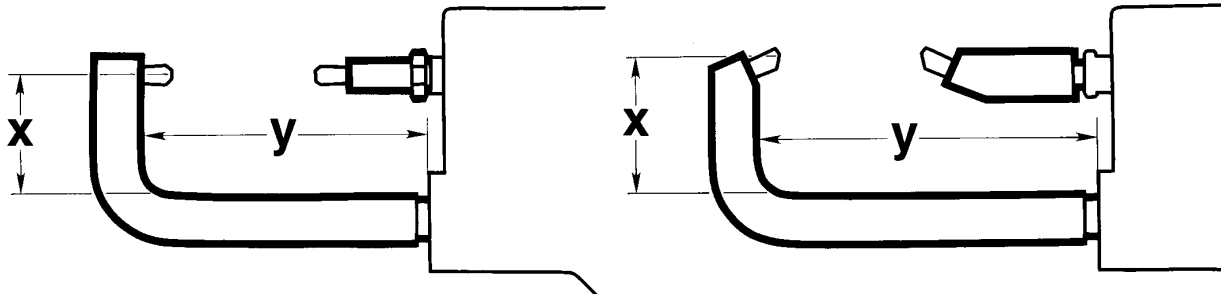

Typen CL 121 - 123

| | gerade | schräg |
|---|--------|--------|
| X | 75 | 90 |
| Y | 191 | 212 |

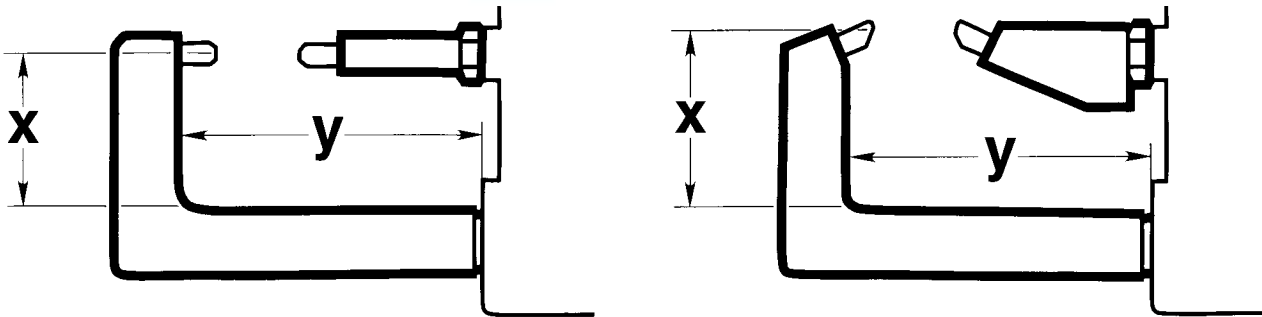

Typen CL 282-2 und CL 292-2

| | gerade | schräg |
|---|--------|--------|
| X | 82,5 | 96 |
| Y | 160,0 | 160 |

Typen CL 294 - 296

| | gerade | schräg |
|---|--------|--------|
| X | 82,5 | 96 |
| Y | 162,0 | 162 |

Elektrodenarmsystem[®] für alle Zangenfabrikate geeignet!

Besonders für kleine und schnellwechselnde Auftragsgrößen.

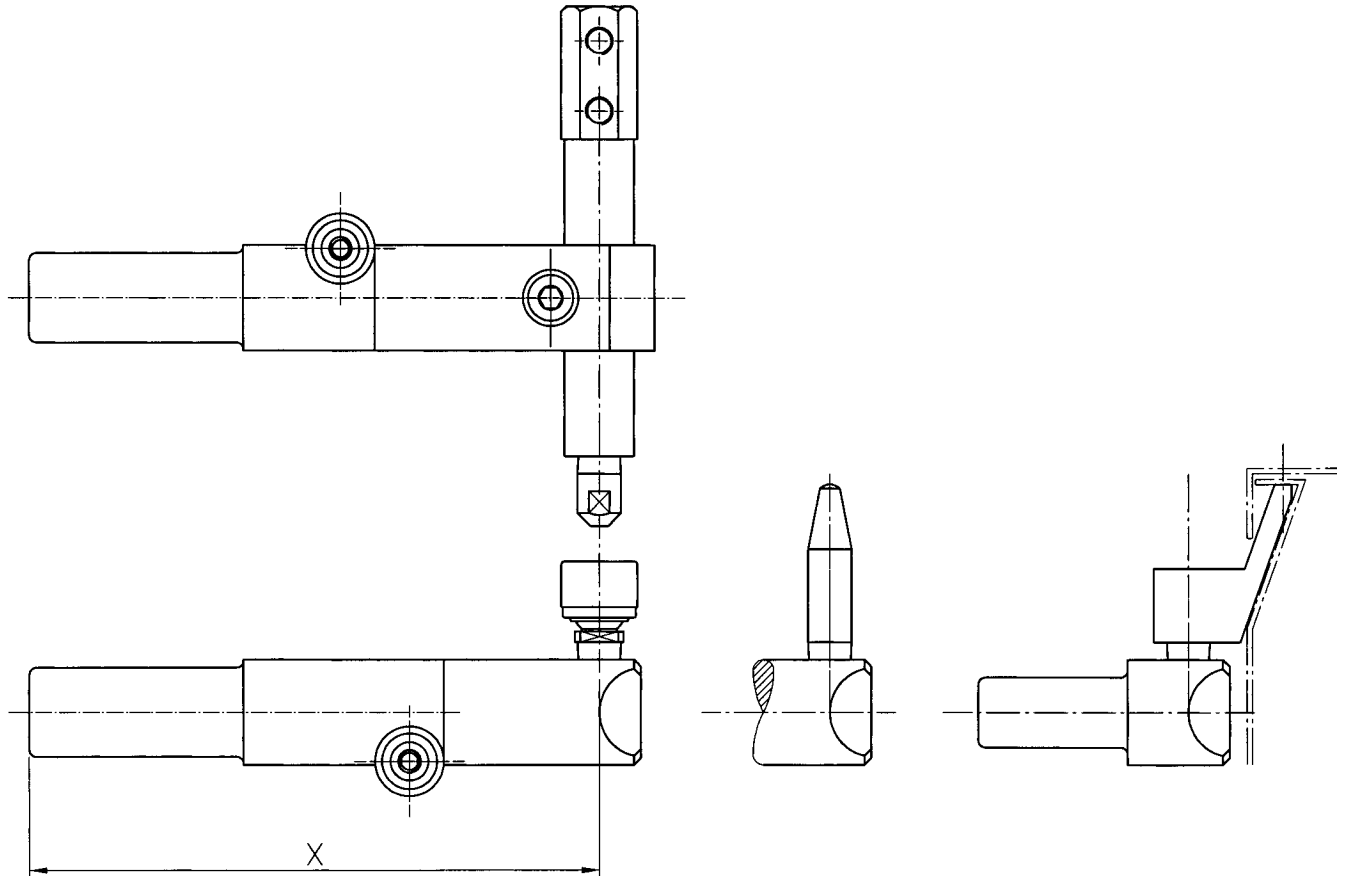

Vorteile:

- schnelles Wechseln der Kopfstücke
- kostengünstige Auswechslung bei beschädigter Aufnahme (Konus), da nur das Kopfstück ersetzt werden muss.
- für andere Schweißaufgaben muss kein kompletter Arm beschafft werden, sondern nur ein entsprechendes Kopfstück
- optimale Einstellmöglichkeiten auf Winkligkeit
- individuelle Einsatzmöglichkeiten
- die Kopfstücke können Ihren individuellen Schweißanforderungen entsprechend gefertigt werden
- alle Elektrodenformen sind möglich

Elektrodenarme

für InvertaSpot-Anlagen (Kfz- und Industrieanlagen)



Bei luftgekühlter Ausführung ist der Elektrodenarm bis unter die Elektrodenkappe mit einer Innenbohrung und einem Luftauslass ausgestattet.

Luftgekühlt, nur paarweise lieferbar!



Standardelektrodenatz
120 mm
Nr. 495575



280 mm
Nr. 495575

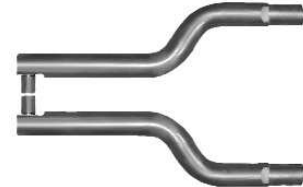

260 mm
Nr. 495560



260 mm
Nr. 495560



Nr. 495565



280 mm
Nr. 495580



160 mm
Nr. 495585

Luftgekühlt, einzeln oder in Kombination lieferbar!



| | | | |
|--------|--------|--------|--------|
| Breite | 280 mm | 420 mm | 550 mm |
| Nummer | 495512 | 495526 | 495541 |



| | | | |
|--------|--------|--------|--------|
| Breite | 280 mm | 420 mm | 550 mm |
| Nummer | 495515 | 495530 | 495545 |



| | | | |
|--------|--------|--------|--------|
| Breite | 280 mm | 420 mm | 550 mm |
| Nummer | 495516 | 495532 | 495542 |

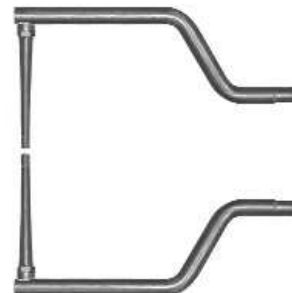

| | | | |
|--------|--------|--------|--------|
| Breite | 280 mm | 420 mm | 550 mm |
| Nummer | 495520 | 495535 | 495550 |

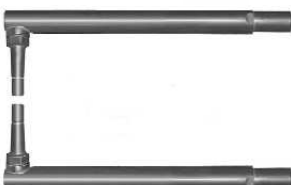

| | | | |
|--------|--------|--------|--------|
| Breite | 280 mm | 420 mm | 550 mm |
| Nummer | 495510 | 495525 | 495540 |

Elektrodenarme

für InvertaSpot-Anlagen (Kfz- und Industrieanlagen)



Bei wassergekühlter Ausführung ist der Elektrodenarm bis unter die Elektrodenkappe mit einer Innenbohrung und einem Wasserrohr ausgestattet.

Wassergekühlt, nur paarweise lieferbar!



Standardelektrodenatz
120 mm
Nr. 495075



280 mm
Nr. 495075

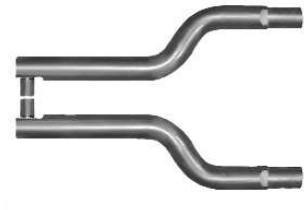

260 mm
Nr. 495060



260 mm
Nr. 495060



Nr. 495065



280 mm
Nr. 495080



160 mm
Nr. 495085

Wassergekühlt, einzeln oder in Kombination lieferbar!



| | | | |
|--------|--------|--------|--------|
| Breite | 280 mm | 420 mm | 550 mm |
| Nummer | 495012 | 495026 | 495041 |



| | | | |
|--------|--------|--------|--------|
| Breite | 280 mm | 420 mm | 550 mm |
| Nummer | 495015 | 495030 | 495045 |



| | | | |
|--------|--------|--------|--------|
| Breite | 280 mm | 420 mm | 550 mm |
| Nummer | 495016 | 495032 | 495042 |



| | | | |
|--------|--------|--------|--------|
| Breite | 280 mm | 420 mm | 550 mm |
| Nummer | 495020 | 495035 | 495050 |



| | | | |
|--------|--------|--------|--------|
| Breite | 280 mm | 420 mm | 550 mm |
| Nummer | 495010 | 495025 | 495040 |